



# NOTICE FSER

**Instruction à lire avant installation et utilisation du robinet.**  
**Notice à conserver pour toute consultation ultérieure.**

## Robinet pour filtre eau de boisson

Robinet une voie pour fontaine et filtre eau de boisson.

Montage facile, percer le plan de travail à  $\varnothing$  14 mm.

Fourni avec flexible et raccordement 3/8" male.

Hauteur sur plan de travail 213 mm.



## Recommandations

Au déballage, vérifiez le bon état du matériel. En cas de doute, contactez votre revendeur. Le fabricant se refuse à toute responsabilité en cas de dommage ou de blessures causées par le non respect des consignes d'installation et d'utilisation.

La pose et le remplacement de pièce doivent être effectués par un professionnel. Seules les pièces d'origines peuvent être utilisées.

Le matériel est garanti suivant les spécifications indiquées dans nos conditions générales de ventes (cf. facture Machines Nordiques SAS ou catalogue en vigueur), la date de votre facture faisant foi.



## INSTALLATION

- 1- Percer le plan de travail à  $\varnothing$  14 mm.
- 2- Monter le robinet selon le schéma ci-dessous :

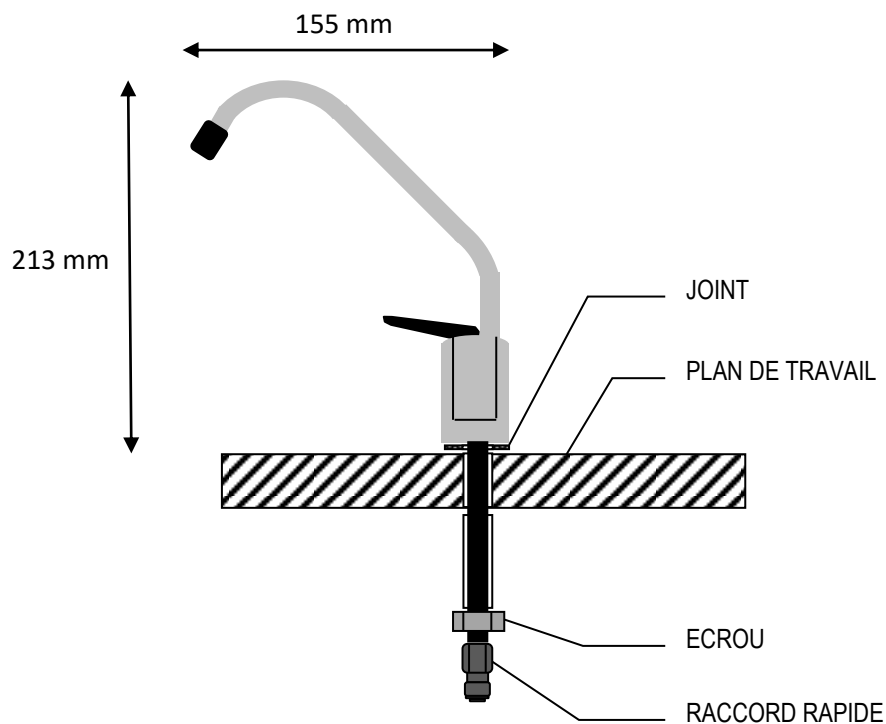

Note : l'entretoise est prévue d'origine pour un plan d'épaisseur 16 mm maximum.  
Pour un plan plus épais, recouper l'entretoise au niveau du diamètre le plus fin.

- 3- Insérer le flexible dans le raccord auto-serrant du robinet.
- 4- Placer le raccord 3/8" sur votre filtre ou votre fontaine et y insérer le flexible.

## UTILISATION

Appuyer sur le levier pour faire couler l'eau tant que la pression est maintenue.

Relever le levier afin de laisser couler l'eau en continu.