



MANUEL TECHNIQUE

ADOUCCISSEUR INDUSTRIEL/COLLECTIF
SIMPLEX EN 40/49

TYPE :

AVBxxx-F2850E





POLAR®

Table des matières

1. REMERCIEMENTS	3
2. LIVRAISON ET DOTATION	3
3. INSTALLATION	4
3.1. Avant de commencer	4
3.2. Préparation du réseau	4
3.3. Schéma d'installation	5
3.4. Préparation de l'appareil	6
4. FONCTIONNEMENT DE L'ELECTRONIQUE	7
4.1. En service	7
4.2. Pendant la régénération	7
4.3. Fonctionnement pendant une coupure de courant	7
5. MISE EN SERVICE	8
6. MAINTENANCE PREVENTIVE	10
7. VUE ECLATEE DE L' APPAREIL	11
8. VUE ECLATEE DE LA VANNE	11
8. VUE ECLATEE DE LA VANNE	12
8.1. Programmateur	12
8.2. Corps de Vanne	13
8.3. Piston de Saumurage	14
9. DEPANNAGE	15
10. FICHE DE PROGRAMMATION ELECTRONIQUE	16
11. INFORMATIONS TECHNIQUES	17
12. RESINE ECHANGEUSE	18
13. DECLARATION CE DE CONFORMITE	19
14. ACS - ATTESTATION DE CONFORMITE SANITAIRE	



POLAR®

MACHINES NORDIQUES - POLAR FRANCE

6 rue Louison Bobet - BP135 - 93623 AULNAY-SOUS-BOIS
Téléphone : +33 1 48 69 36 27 Télécopie : +33 1 48 69 43 33
E-mail : courrier@polar-france.com



1. Remerciements

La société POLAR FRANCE vous remercie de la confiance que vous lui avez accordée en achetant un de ses produits. Votre adoucisseur POLAR FRANCE a été conçu pour répondre à vos exigences professionnelles. Pour cela, chacun de ses composants a fait l'étude d'une recherche approfondie pour vous apporter entière satisfaction pendant de nombreuses années.

Vous trouverez dans ce manuel technique toutes les informations nécessaires à son installation, sa mise en service, son fonctionnement, son entretien et sa réparation.



Cette documentation est commune à plusieurs modèles. Pour connaître le vôtre, reportez vous simplement à la première page où nous avons indiqué à la main sa référence avant de l'emballer.

2. Livraison et dotation

Votre adoucisseur POLAR FRANCE est livré avec tout le nécessaire pour pouvoir être raccordé facilement; pour cela la livraison est composée de :

	AVB75- F2850E	AVB100- F2850E	AVB150- F2850E	AVB175- F2850E	AVB225- F2850E	AVB350- F2850E	AVB475- F2850E
Réservoir Pression + tube distributeur	1	1	1	1	1	1	1
Bac à saumure + couvercle + plancher	1	1	1	1	1	1	1
Résine Sac de 25 L	3	4	6	7	9	14	19
Silex Sac de 25 kg	/	/	/	1	2	3	4

A l'intérieur du bac à sel :

Vanne + crépine supérieure	1	1	1	1	1	1	1
Tubing de liaison Vanne / Bac à saumure	3 m	3 m	3 m	3 m	3 m	3 m	3 m
Tuyau de vidange Ø 12/19	2 m	2 m	2 m	2 m	2 m	2 m	2 m

EN OPTION :

Compteur et raccords démontables	1*	1*	1*	1*	1*	1*	1*
Kit de 2 Flexibles Inox de raccordement	1*	1*	1*	1*	1*	1*	1*
Vanne de cépage proportionnelle	1*	1*	1*	1*	1*	1*	1*
Nécessaire TH-Test	1	1	1	1	1	1	1
Sel Sac de 25 kg	4	4	6	8	8	10	15

**A commander en option avec votre adoucisseur*

Le fabricant se réserve le droit de modifier les caractéristiques de ses adoucisseurs.
Document non contractuel.

3.1. Avant de commencer ...

Choix de l'emplacement

- Lieu sec, ventilé, sol plat et nettoyé



Des éléments durs (graviers, ...) ou des grosses aspérités du sol peuvent créer une usure prématurée du fond du bac à sel, et une fuite éventuelle.

- Protégé contre le gel, soleil, source de chaleur à plus de 30 °C
- A proximité d'une arrivée d'eau, d'une mise à l'égout et d'une alimentation électrique

Qualité de l'eau

- Doit être filtrée à moins de 100 microns
- L'installation d'un préfiltre **POLAR FRANCE** est vivement recommandée

Température de l'eau

- de 1 à 35 °C

Raccordement électrique

- Prise 230 V 50 Hz + terre, protégée contre les projections d'eau
- S'assurer que l'alimentation électrique est permanente et ne puisse pas être coupée, notamment par un interrupteur

Pression de l'eau

- De 2 à 6 Bar
- Dans le cas contraire, installer un surpresseur ou un réducteur de pression



Les travaux de coupes et de soudures sur la tuyauterie principale et la mise à l'égout doivent être réalisés avant le raccordement de l'appareil.

3.2. Préparation du réseau



Au-delà des informations mentionnées ci-après à titre indicatif, se reporter impérativement au DTU (Document technique unifié) en vigueur

1. Prévoir les attentes pour le raccordement des deux flexibles Entrée/Sortie.
2. Les raccords des flexibles sont en 40/49 femelle.
3. Les flexibles ne doivent ni être trop tendus ni pincés (respecter les rayons de courbure)
4. Prévoir le raccordement de la mise à l'égout selon la législation en vigueur (rupture de charge et siphon)
5. S'assurer qu'aucune remontée d'eau ne puisse se faire de la mise à l'égout vers l'appareil.



Installation (Suite)

3.3. Schéma d'installation

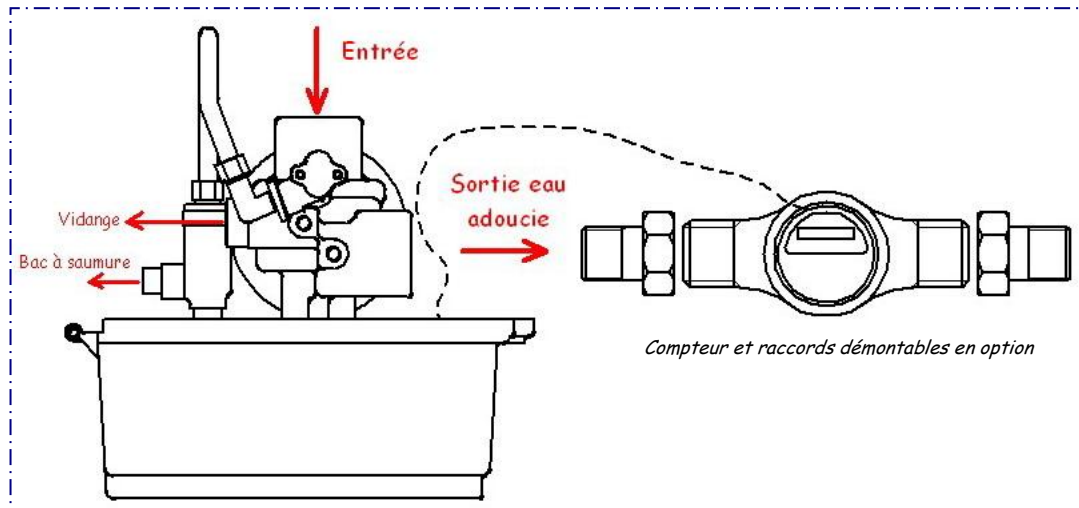
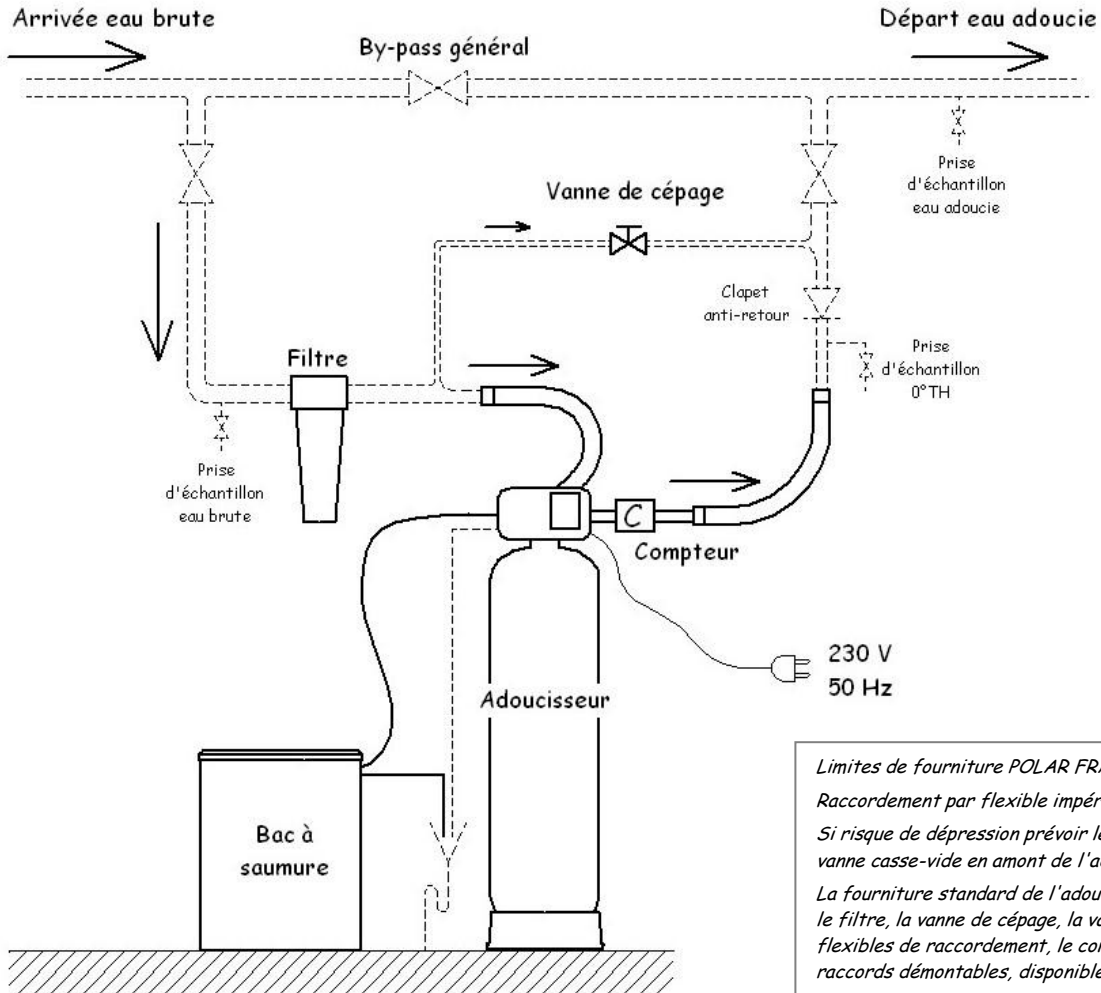

3.4. Préparation de l'appareil

1. *AVB475 uniquement :*

visser les crépines inférieures sur le tube distributeur puis refermer l'ouverture inférieure du réservoir pression

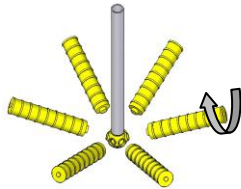

2.

Si besoin couper le tube distributeur 10 mm sous le haut de la bouteille et chanfreiner les arrêtes

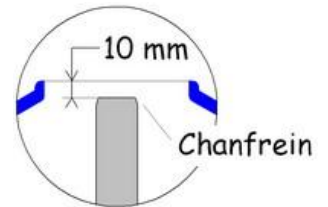

3.

Remplir environ 1/3 du réservoir avec de l'eau

Boucher le tube distributeur avec du scotch et verser le Silex (pour les gros appareils) puis la Résine

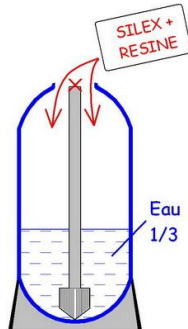

4.

Lubrifier le haut du tube, les filets du réservoir et de la vanne

Assembler la crépine supérieure sur la vanne avec les deux goupilles

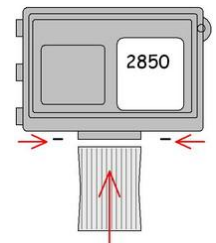

5.

Présenter la vanne bien à l'horizontal et tourner à l'envers pour trouver le début du premier filet du réservoir.

Visser à la main doucement au début puis fermement jusqu'à écrasement du joint torique

ATTENTION : ne jamais forcer pour ne pas fausser le filetage du réservoir !

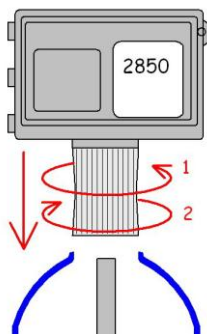

6. En option

Connecter le compteur sur le côté de la vanne (Sortie eau adoucie)

Brancher le câble de compteur sur le domino à l'intérieur de la tête

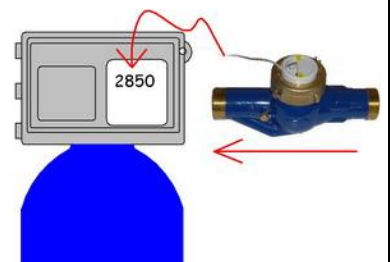

7.

Raccorder :
- les flexibles Inox entrée et sortie
- le tuyau de vidange
- le tubing côté vanne et côté bac à saumure

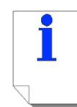

Voir Schémas page précédente

AVB75 à 175 - Raccordement du tubing 3/8"

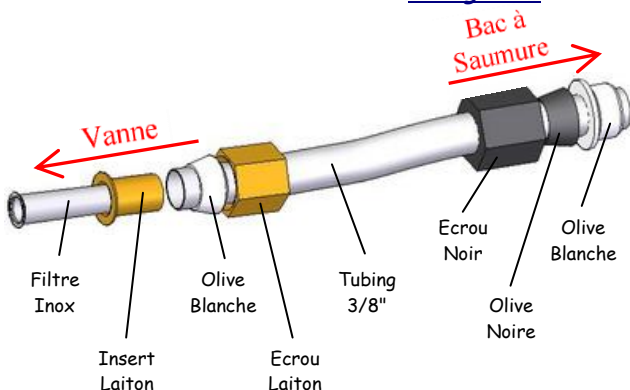

AVB225 à 475 - Raccordement du tubing 1/2"

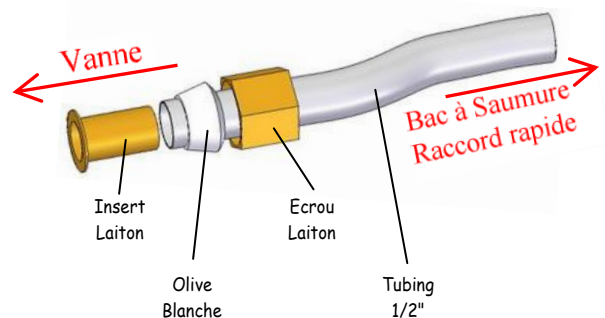



4. Fonctionnement de l'électronique

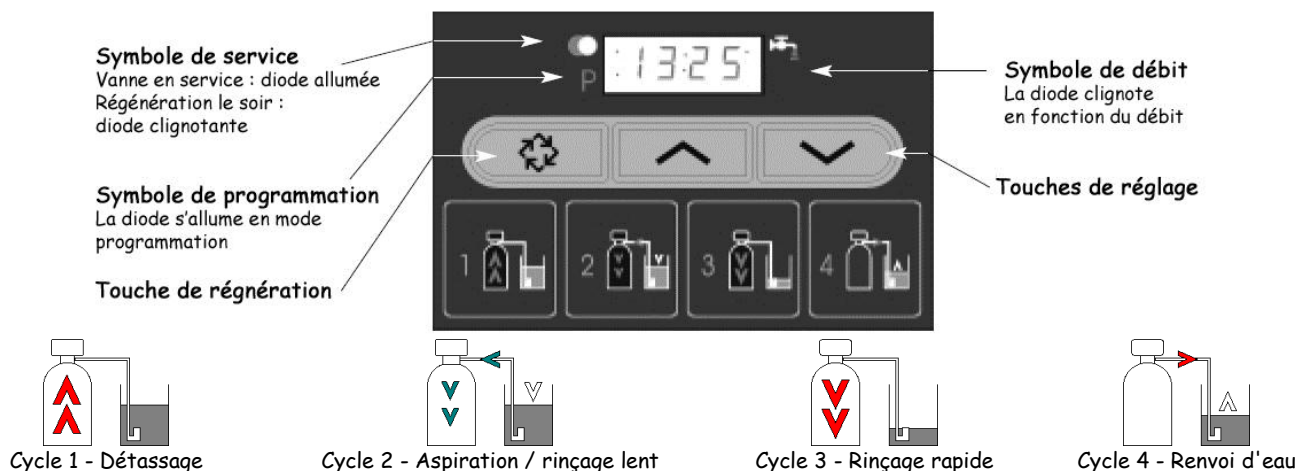

4.1. En service

4.1.1. Affichage pendant le service

La vanne étant en service, l'affichage indique en alternance l'heure du jour et le volume restant



Heure du jour



Volume restant (Ex. : 27 m³)

4.1.2. Réglage de l'heure du jour

Appuyer sur la touche ou pour ajuster l'heure du jour minute par minute (ou maintenir enfoncé pour accélérer)

4.2. Pendant la régénération

4.2.1. Affichage pendant la régénération

Pendant la régénération, la vanne affiche le numéro de cycle de régénération à atteindre (affichage clignotant) ou atteint, et le temps restant pour ce cycle (affichage fixe). Une fois tous les cycles de régénération effectués, la vanne revient en position service.

Par exemple :



La régénération est dans le cycle 2 qui dure encore vingt-sept minutes

4.2.2. Déclenchement d'une régénération manuelle

Il y a deux solutions pour déclencher une régénération manuelle :

- 1- Appuyer et relâcher la touche ; la diode "Service" clignote et la régénération commencera à 2 h. du matin.
- 2- Appuyer et maintenir pendant 5 secondes la touche ; une régénération démarre instantanément.

4.2.3. Avance rapide d'un cycle de régénération à un autre

Pour passer d'un cycle au suivant sans en attendre la fin, appuyer sur la touche .
Ceci n'aura pas d'effet si la vanne est déjà en train de se déplacer entre deux cycles.

4.3. Fonctionnement pendant une coupure de courant

Durant une coupure de l'alimentation électrique, toutes les données sont stockées pour être restaurées une fois le courant rétabli. Ces données peuvent être stockées pendant des années sans perte. Seule l'heure a besoin d'être réajustée. Une heure erronée indiquera donc qu'il y a eu une coupure de courant.



POLAR®

5. Mise en service

1. A ce stade, l'appareil est raccordé hydrauliquement.

Vérifier que :

- la prise électrique n'est pas branchée
- le tuyau de vidange est bien raccordé à une évacuation.
- le bac à sel et la vanne sont bien raccordés par le tubing blanc translucide

2. Brancher électriquement l'appareil. Il se peut que l'appareil fasse un cycle tout seul pour retourner en position service.

Dans tous les cas attendre que l'appareil soit en position service (Voir paragraphe 4.1.1.)

L'affichage alterne entre l'heure du jour et la capacité restante.

3. Régler l'heure du jour avec les touches  ou .

(Voir paragraphe 4.1.2.)

4. Calcul de la capacité de l'appareil

Pouvoir d'échange
voir page 17

$$\frac{\boxed{} \text{ m}^3 \cdot \text{°TH}}{\boxed{} \text{ °TH}} = \boxed{} \text{ m}^3$$



Dureté mesurée
de l'eau brute

Ex. AM1740 : $875 \text{ m}^3 \cdot \text{°TH} / 28 \text{ °TH} = 31 \text{ m}^3$ de capacité



5. Programmation de la capacité de l'appareil



La programmation doit uniquement être réalisée par l'installateur pour les réglages des paramètres de la vanne. La modification de ces paramètres peut entraîner le dysfonctionnement de l'appareil.

La vanne étant en service, entrer en mode programmation en maintenant les touches  et  appuyées pendant 5 secondes.



La capacité du système apparaît : utiliser les touches  et  pour modifier les valeurs affichées et régler suivant le résultat final obtenu pour votre appareil dans l'étape 4



Appuyer sur la touche  pour afficher l'heure de régénération qui est toujours réglée à 2 heures du matin. Ne pas modifier



Appuyer sur la touche  pour afficher le forçage calendaire (nombre maximum de jours entre deux régénérations) qui est toujours réglé à 7 jours. Ne pas modifier

Appuyer une dernière fois sur la touche  pour sauvegarder les modifications et revenir en "Service".

6. Ouvrir **légèrement** la vanne d'arrivée d'eau pour faire entrer l'eau dans l'appareil sans coup de bélier. Lorsqu'on n'entend plus l'eau s'écouler, ouvrir complètement la vanne.

7. Déclencher une régénération manuelle immédiate en appuyant 5 secondes sur la touche . (Voir paragraphe 4.2.2.)



Mise en service (suite)

8. Laisser la vanne atteindre le cycle 1 "Détassage"



L'eau coule fortement par le tuyau de vidange.
Laisser couler 3 minutes pour purger l'air du réservoir.

9. Appuyer sur  et laisser la vanne atteindre le cycle 2 "Aspiration/Rinçage lent".



L'eau coule faiblement par le tuyau de vidange.

A ce stade, vérifier qu'il n'y a pas de renvoi d'eau vers le bac à sel.

10. Appuyer sur  et laisser la vanne atteindre le cycle 3 "Rinçage rapide".



L'eau coule à nouveau fortement par le tuyau de vidange

Laisser couler l'eau jusqu'à ce qu'elle redevienne claire (cela peut prendre plusieurs minutes).

11. Appuyer sur  et laisser la vanne atteindre le cycle 4 "Renvoi d'eau".



L'eau cesse de couler par le tuyau de vidange et le bac à sel se remplit.

Test du flotteur de double sécurité: soulever le flotteur et s'assurer que le renvoi d'eau est bien stoppé - vérifier les étanchéités. Relâcher le flotteur.

Laisser la vanne finir le cycle puis revenir en "Service"

12. Verser le sel dans le bac à saumure





6. Maintenance préventive

Prévu pour se faire oublier et fonctionner longtemps,
votre adoucisseur POLAR FRANCE a cependant besoin d'un minimum d'attention ...

Tous les mois :

1. Vérifier la présence de sel dans le bac. Le niveau doit être maintenu au-dessus de celui de l'eau. Utiliser du sel pour adoucisseur d'eau (en pastilles)
2. Contrôler l'alimentation électrique de l'adoucisseur et si l'horloge est bien à l'heure

Tous les 6 mois au moins en usage public ou professionnel :

Tous les ans au moins en usage privé :

1. Nettoyer le filtre à eau d'alimentation
2. Vérifier la dureté de l'eau avant et après l'appareil; si nécessaire ajuster le réglage (vanne de cépage)
3. Contrôler la consommation de sel
4. Tester les cycles de régénération
5. Vérifier et régler l'heure
6. Nettoyer l'injecteur et le filtre d'aspiration de saumure
7. Vider et nettoyer le bac à sel
8. Désinfecter le bac à sel et la résine



Quel sel pour mon adoucisseur ?

N'utiliser que du sel pour adoucisseur en pastilles 12/24 ou 15/25 répondant à la norme EN 973 Type A.



Comment nettoyer l'injecteur et le filtre d'aspiration de saumure ?

Fermer les vannes, déclencher un cycle pour vider la pression, vérifier et nettoyer les filtres, injecteurs de saumure, remettre en service.



Désinfection des résines

L'utilisation de produits non prévus spécifiquement à cet usage risque d'endommager l'appareil de manière irréversible. Utiliser de préférence ACNET de POLAR FRANCE.



Vous cherchez la tranquillité absolue avec votre adoucisseur ?
Pensez à demander un contrat de maintenance à votre installateur.

Les indispensables pour l'entretien et le réglage de votre adoucisseur :

Le Kit ACTH

Un moyen simple pour réaliser un contrôle de la dureté de l'eau



Référence : ACTH

ACNET

Produit stérilisant pour la désinfection des résines d'adoucisseurs



Référence : ACNET



7. Vue Eclatée de l'appareil

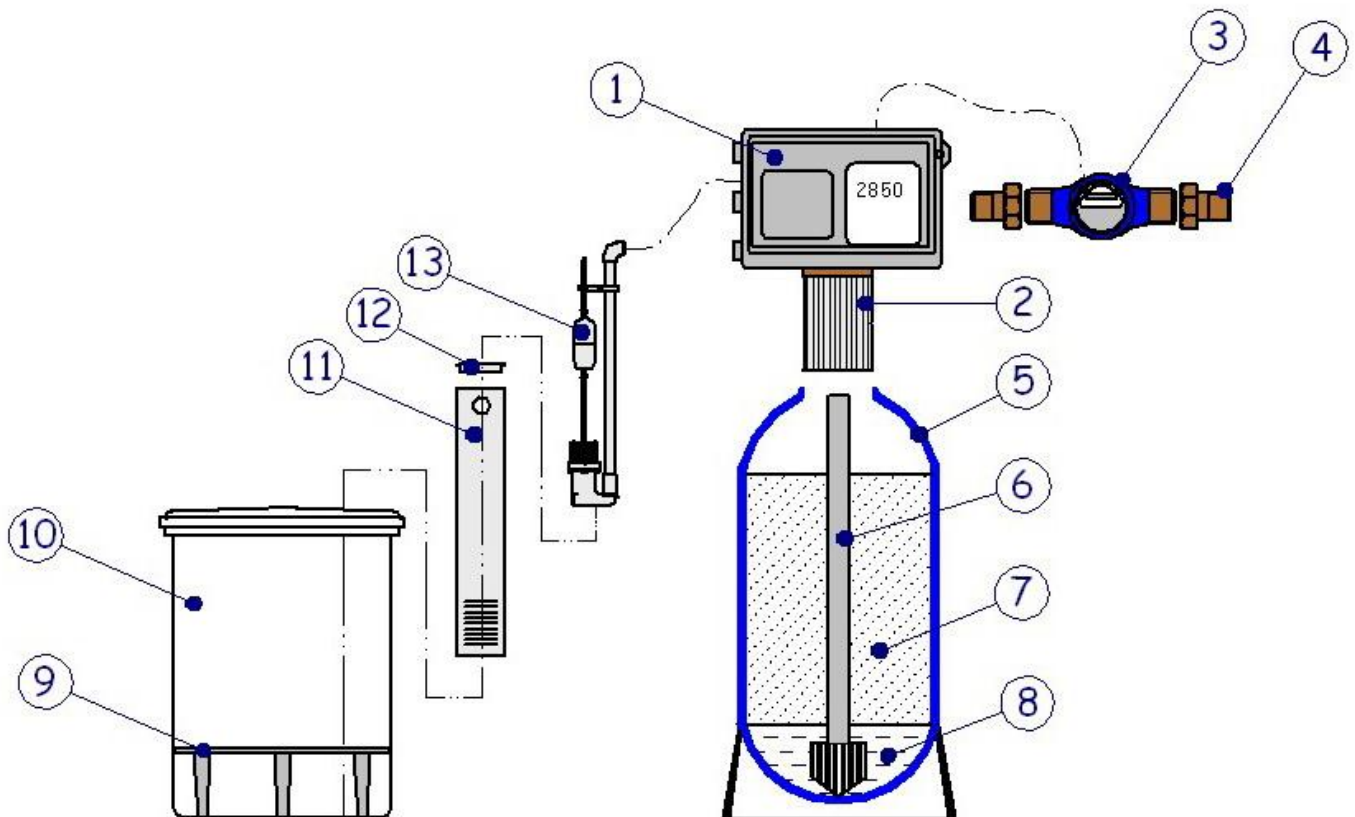

Références et désignations des pièces détachées par type d'appareil

Rep.	Désignation	AVB75-F2850E	AVB100-F2850E	AVB150-F2850E	AVB175-F2850E	AVB225-F2850E	AVB350-F2850E	AVB475-F2850E
1	Vanne de contrôle	2850SE/3	2850SE/3	2850SE/3	2850SE/3	2850SE/4C	2850SE/4C	2850SE/5C
2	Crépine supérieure	P-PFKIT8	P-PFKIT8	P-PFKIT8	P-PFKIT8	P-PFKIT8	P-PFKIT8	P P-FKIT8
3	Compteur à impulsions	(1)	(1)	(1)	(1)	(1)	(1)	(1)
4	Raccords démontables							
5	Réservoir Pression	P-RP1354	P-RP1465	P-RP1665	P-RP1865	P-RP2162	P-RP2472	P-RP3072/6B
6	Tube distributeur avec crépine inférieure	P-TD50	P-TD50	P-TD50	P-TD50	P-TD50	P-TD50	P-TD50E30
7	Résine	RESINEADOU	RESINEADOU	RESINEADOU	RESINEADOU	RESINEADOU	RESINEADOU	RESINEADOU
8	Silex	/	/	/	SI x25	SI x50	SIx75	SI x100
9	Plancher de bac à sel	P-PLBS200	P-PLBS200	P-PLBS300/25	P-PLBS400/25	P-PLBS400/25	P-PLBS500/20	P-PLBS750/30
10	Bac à sel avec couvercle	P-BS200	P-BS200	P-BS300	P-BS400	P-BS400	P-BS500	P-BS750
11	Puits à saumure	P-TC100	P-TC100	P-TC100	P-TC100	P-TC125	P-TC125	P-TC125
12	Couvercle de puits à saumure	P-CC100	P-CC100	P-CC100	P-CC100	P-CC125	P-CC125	P-C125
13	Flotteur de double sécurité	P-VSBS200	P-VSBS200	P-VSBS300	P-VSBS400	P-VS3/4ASS	P-VS3/4ASS	P-VS3/4ASS

(1) A vérifier sur votre installation :

P-JN 40 + 2x P-RDJN40 : Compteur DN40 E/S filetés 50/60 + 2 raccords démontables M40/49 F50/60

ou

P-JN30 : Compteur DN30 E/S filetés 40/49



8. Vue éclatée de la vanne

8.1. Programmeur

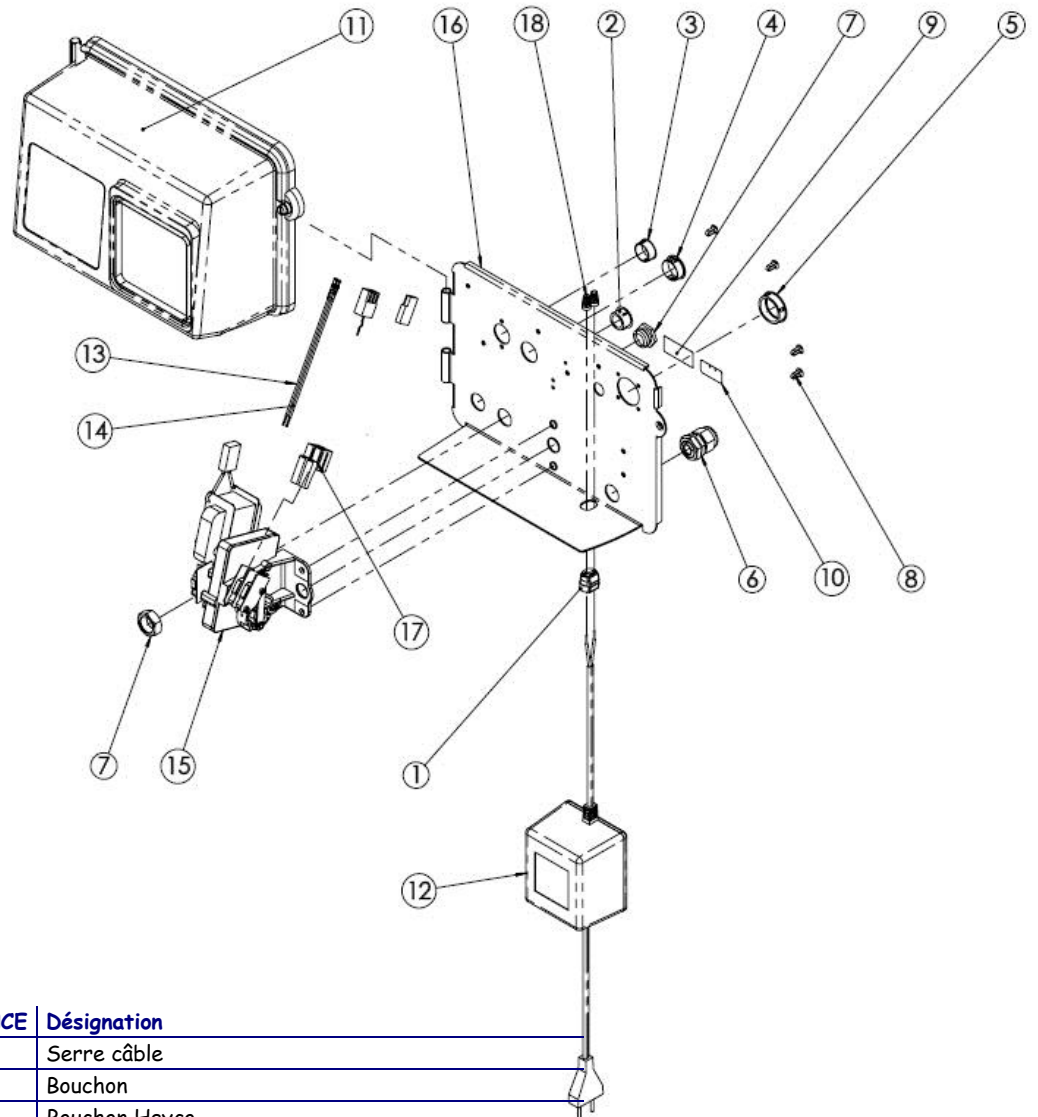

Rep.	Qté	Réf. POLAR FRANCE	Désignation
1	1	Nous consulter	Serre câble
2	1	Nous consulter	Bouchon
3	1	Nous consulter	Bouchon Heyco
4	1	Nous consulter	Bouchon
5	1	Nous consulter	Bouchon
6	1	Nous consulter	Serre-câble
7	1	Nous consulter	Ecrou de fixation vanne à saumure
8	4	Nous consulter	Bouchon
9	1	Nous consulter	Étiquette "n° de Série"
10	1	Nous consulter	Étiquette "assemblé par"
11	1	Nous consulter	Capot de protection Pro II avec fenêtre
12	1	Nous consulter	Transformateur 60 VA
13	1	Nous consulter	Fil Marron
14	1	Nous consulter	Fil Bleu
15	1	Nous consulter	Moteur 24 V DF Complet avec Cames et Microswitch
	1	Nous consulter	Moteur 24 V UF Complet avec Cames et Microswitch
16	1	Nous consulter	Platine de montage
17	1	Nous consulter	Faisceau électrique Moteur
18	2	Nous consulter	Connecteur électrique



POLAR® Vue éclatée de la vanne (Suite)

8.2. Corps de Vanne

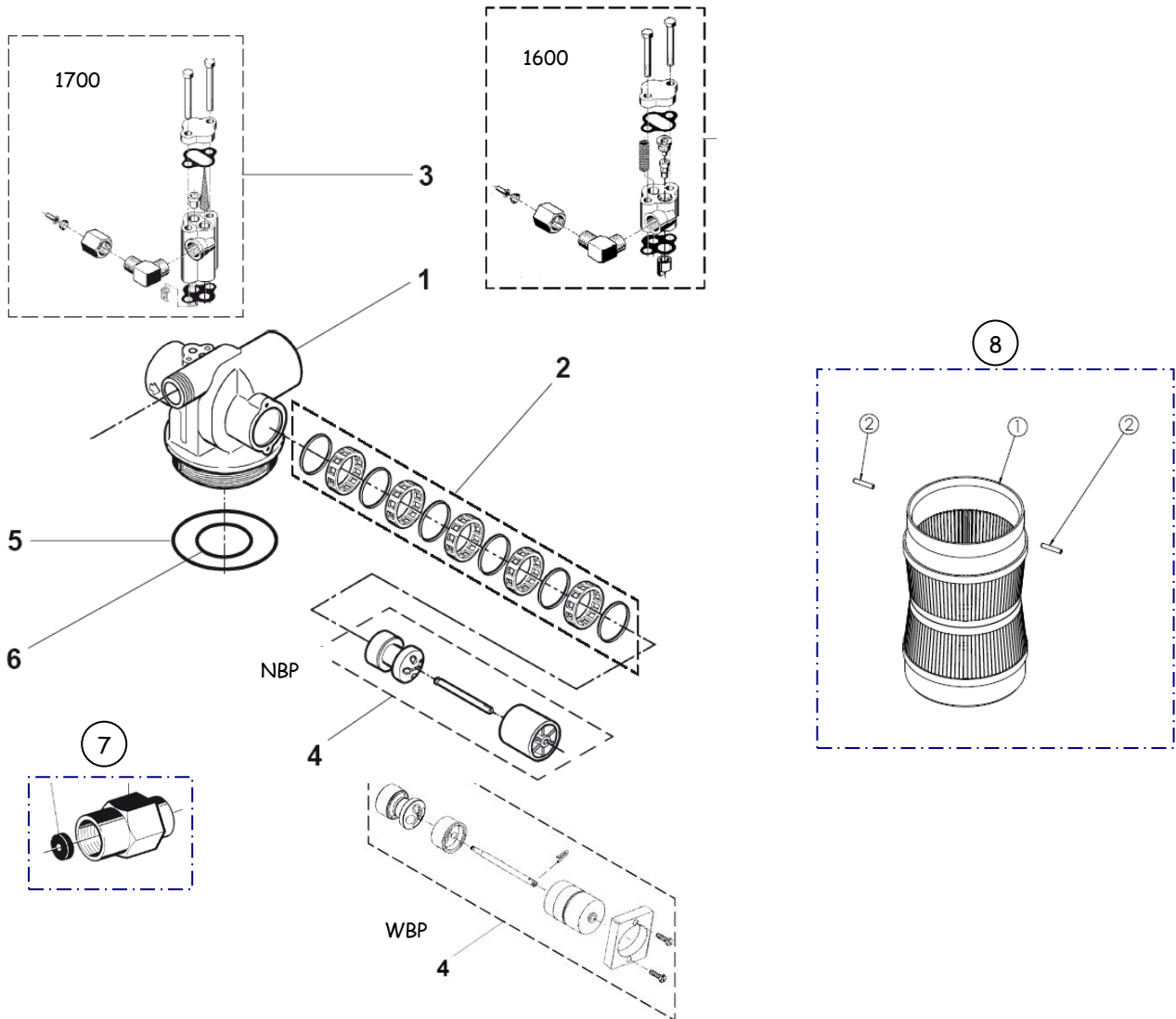

Rep.	Qté	Réf. POLAR	Désignation
1	1	Nous consulter	Corps de vanne
2	1	Nous consulter	Kit joints assemblés
3	1	Nous consulter	Injecteur assemblé 1600
	1	Nous consulter	Injecteur Assemblé 1700
4	1	Nous consulter	Piston assemblé 2850 WBP
	1	Nous consulter	Piston assemblé 2850 NBP
5	1	Nous consulter	Joint torique vanne bouteille
6	1	Nous consulter	Joint torique tube
7	1	Nous consulter	DLFC 1.2 à 7 GPM
	1	Nous consulter	DLFC 9 à 25 GPM
	1	Nous consulter	DLFC 30 GPM
	1	Nous consulter	DLFC 2" vanne filtre 35 à 45
8	1	Nous consulter	Crépine supérieure
8.2	2	Nous consulter	Goupille pour crépine



Vue éclatée de la vanne (Suite)

8.3. Piston de Saumurage

1600
pour AVB75 à 175

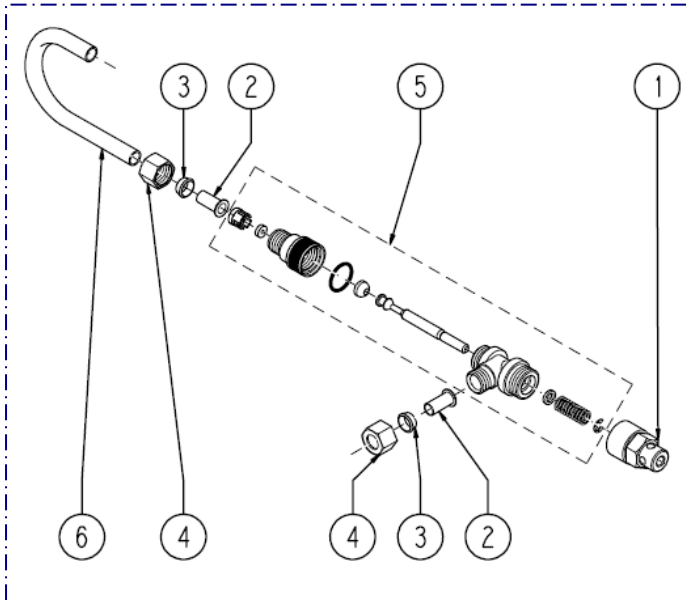

Piston de saumurage 1600 complet : PF26909-xx

Rep.5 : P/N 18092

1700
pour AVB220 à 475

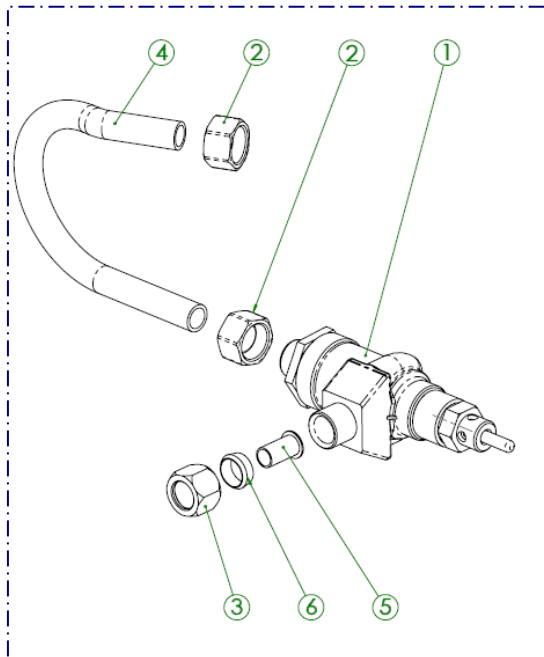

Piston de saumurage 1700 WBP complet : PF26991-xx

Piston de saumurage 1700 NBP complet : PF26992-xx

Rep. 1 : PF24181-xx

xx : taille du régulateur de débit de renvoi d'eau à préciser à la commande



POLAR®

9. Dépannage



En cas de problème vérifier avant tout les quatre points suivants :

1. Reste t'il du sel dans le bac ?
2. L'appareil est il alimenté électriquement 24 h /24 ? (pas de coupure de courant ou d'interrupteur sur la prise)
4. L'appareil est-il raccordé à l'endroit ? (voir page 5 pour l'entrée et la sortie d'eau)

Les opérations de dépannage et de maintenance doivent être réalisées par du personnel qualifié.

1. L'APPAREIL NE DELIVRE PAS D'EAU ADOUCIE

1.1. L'appareil consomme du sel

Fuite interne au niveau du tube distributeur	Vérifier le tube distributeur et le joint torique d'étanchéité Tube / Vanne
Mauvais réglages	Vérifier les réglages, la capacité, et les conditions d'utilisation

1.2. L'appareil ne consomme pas de sel

1.2.1. L'appareil régénère

Pas d'aspiration de saumure

Pression dynamique du réseau trop faible	Pression réseau minimum : 2 Bar à vérifier
Injecteur / Filtre bouchés	Nettoyer/Changer le bloc injecteur
Mise à l'égout obstruée	Déboucher la mise à l'égout
Fuite dans la ligne de saumurage	Vérifier la ligne de saumurage et ses raccords. Il ne doit pas y avoir de prise d'air
Fuite interne de la vanne	Changer le kit de joints & cages et le piston

1.2.2. L'appareil ne régénère pas

Alimentation électrique déficiente	Vérifier l'alimentation électrique. Si l'appareil n'est pas à l'heure il y a eu des pannes de courant
Moteur de programmeur défectueux	Changer le moteur de programmeur
Débitmètre, câble de débitmètre défectueux	Vérifier que la diode "débitmètre" clignote lorsque de l'eau est soutirée

2. FUITES

2.1. Fuite permanente à l'égout

Joints/Piston défectueux	Changer le kit joints & cages et le piston central - Prévoir l'installation d'un préfiltre s'il n'y en a pas
--------------------------	--

2.2. Fuite au niveau du bac à sel

Pas d'aspiration	Voir le paragraphe 1.2.1.
Renvoi d'eau permanent	Vérifier / changer le piston de renvoi d'eau

2.3. Fuite externe

Entre la vanne et la réservoir	Vérifier la portée du joint torique
--------------------------------	-------------------------------------



10. Fiche de Programmation Electronique



La programmation doit uniquement être réalisée par l'installateur pour les réglages des paramètres de la vanne. La modification de ces paramètres peut entraîner le dysfonctionnement de l'appareil.

12:01 Mettre l'heure à 12h01. Appuyer simultanément sur les boutons et pendant 5 secondes

U--4

1. Système d'unité
 U--1 Galon (g, gpm)
 U--2 Litre (l, l/mn)
 U--4 Mètre cube (m³, m³/h)

7--3

2. Type de régénération
 7--1 Régénération chronométrique
 7--2 Régénération volumétrique immédiate
 7--3 Régénération volumétrique retardée

Voir p.8

3. Capacité du système

Si 7- - 1 est programmé, cette étape ne sera pas affichée

02:00

4. Heure de départ en régénération

Si 7- - 2 est programmé, cette étape ne sera pas affichée

A--7

5. Forçage calendaire des régénérations ...
 AOFF Pas de forçage
 A--7 Forçage tous les 7 jours.

Si 7- - 1 est programmé, indiquer impérativement un nombre de jours

110.0

6. Temps du cycle 1 en minutes
 Détassage - Ex : 10 mn

260.0

7. Temps du cycle 2 en minutes
 Aspiration et rinçage lent - Ex : 60 mn

310.0

8. Temps du cycle 3 en minutes
 Rinçage rapide - Ex : 10 mn

4-9.0

9. Temps du cycle 4 en minutes
 Renvoi d'eau - Ex : 9 mn

5OFF

10. Temps du cycle 5
 Non utilisé

F-1.0

11. Type de compteur

Si 7- - 1 est programmé, cette étape ne sera pas affichée

o--1

11.b Type de vanne
 o--1 Vanne 2850

LF50

13. Fréquence du secteur
 LF50 Fréquence : 50 Hz

12:05 Appuyer une dernière fois sur le bouton pour enregistrer les paramètres modifiés et revenir en service

- Appuyer sur la touche pour passer d'une étape à la suivante.
- Ajuster les valeurs des paramètres en utilisant les boutons et .

Réglage des temps de cycle

	AVB75- F2850E	AVB100 -F2850E	AVB150 -F2850E	AVB175 -F2850E	AVB225 -F2850E	AVB350 -F2850E	AVB475 -F2850E
Cycle 1	10 mn	10 mn	10 mn	10 mn	10 mn	10 mn	10 mn
Cycle 2	60 mn	70 mn	80 mn	99 mn	70 mn	99 mn	99 mn
Cycle 3	10 mn	10 mn	10 mn	10 mn	10 mn	10 mn	10 mn
Cycle 4	9 mn	12 mn	18 mn	24 mn	15 mn	21 mn	15 mn

Réglage du type de compteur

K = 1 L	F-1.0
K = 2,5 L	F-0.4
K = 5 L	F-0.2
K = 10 L	F-0.1



11. Informations Techniques

Réf. POLAR FRANCE	Volume de résine (L)	Pouvoir d'échange m ³ .°TH	Ø E/S	Conso. de sel Kg / régé.	Dimensions				
					Adoucisseur		Bac à saumure		
					Hauteur A mm	Ø B mm	Volume Litres	Hauteur C mm	Ø D mm
AVB75-F2850E	75 L	375	40/49	11	1 598	335	200	1 050	530
AVB100-F2850E	100 L	500	40/49	15	1 879	365	200	1 050	530
AVB150-F2850E	150 L	750	40/49	22	1 876	416	300	1 100	715
AVB175-F2850E	175 L	875	40/49	26	1 927	487	400	1 160	830
AVB225-F2850E	225 L	1 125	40/49	33	1 926	522	400	1 160	830
AVB350-F2850E	350 L	1 750	40/49	52	2 120	600	500	920	1 005
AVB475-F2850E	475 L	2 375	40/49	71	2 457	779	750	1 300	995

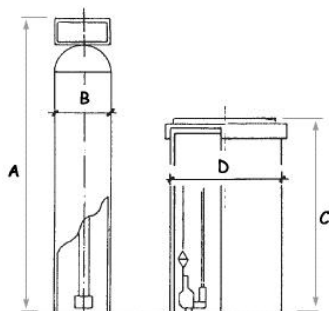

Limites d'utilisation :

Pression de service : de 2 à 6 Bar

Température : de 1 à 35 °C

Alimentation électrique : 230 V - 50 Hz

Nota : si risque de dépression prévoir impérativement le montage d'une vanne casse vide en amont de l'adoucisseur.

PLAN DE CÂBLAGE

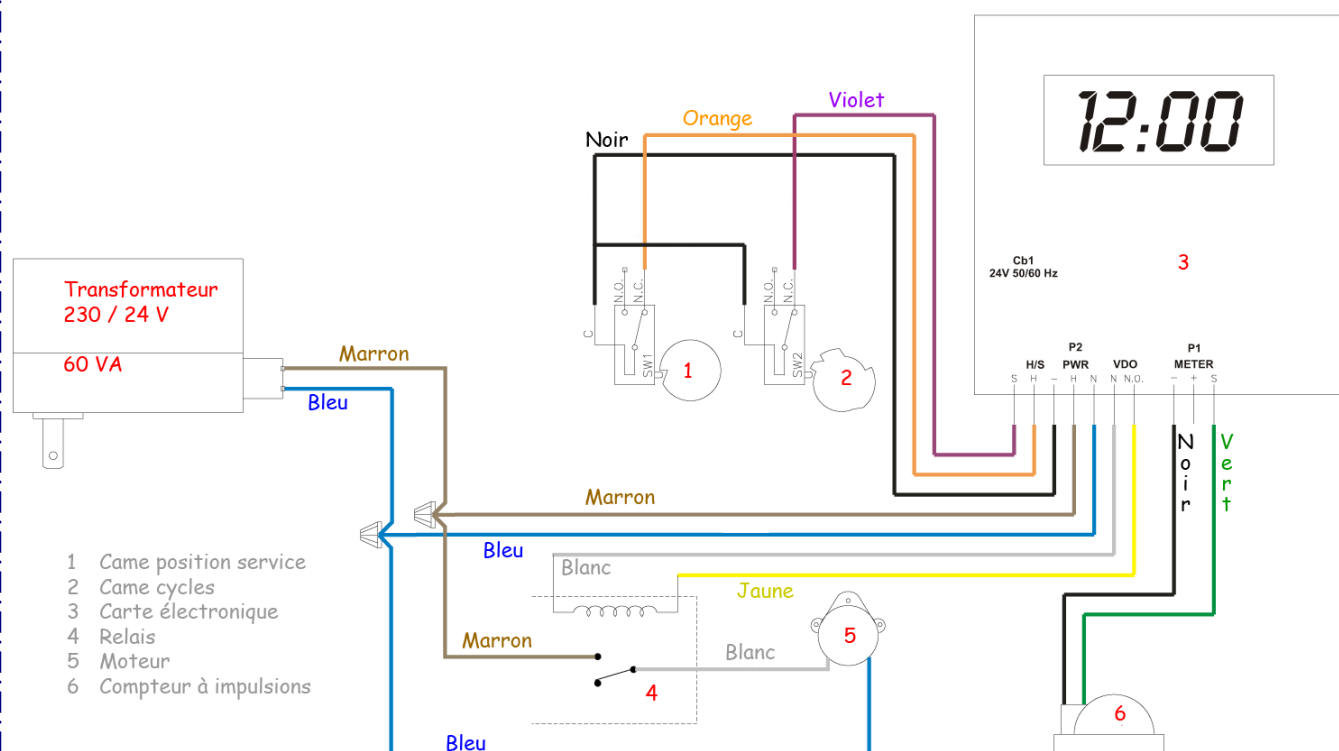



POLAR®

12. Résine échangeuse

LEWATIT® S 1467

La résine LEWATIT® S 1467 est une résine échangeuse de cations, fortement acide, à structure gel, à base de polystyrène réticulé au DVB. Elle se présente sous forme de billes de diamètre uniforme qui possèdent une excellente stabilité à l'égard des contraintes mécaniques, chimiques et osmotiques.

La LEWATIT S 1467 est spécifiquement adaptée à :

- l'adoucissement d'eaux destinées à la consommation humaine
- l'adoucissement d'eaux industrielles

La LEWATIT® S 1467 confère au lit filtrant des propriétés particulières, telles que :

- une vitesse élevée d'échange pendant la régénération et la saturation
- une très bonne exploitation de la capacité totale
- une faible consommation d'eau de rinçage

La LEWATIT® S 1467 répond aux exigences de la législation française et est agréée par le ministère de la santé pour le traitement des eaux destinées à la consommation humaine.

Caractéristiques techniques

Coefficient d'uniformité	Max.	1,1
Granulométrie moyenne (GM)	mm	0,6 (+/- 0,05)
Pourcentage de billes entre GM +/- 0,05 mm	%	> 80
Densité apparente (+/- 5%)	g/l	820
Capacité totale	Min. eq/l	2,0
Température de service	Max. °C	120
PH de travail		0 - 14
Régénérant		NaCl

Elimination

Les résines échangeuses d'ions LEWATIT® S 1467 inutilisées ou qui ont servi dans le traitement de l'eau peuvent être rejetées en décharge selon la législation européenne en vigueur (Code nomenclature 190 905).

LEWATIT® est une marque déposée de Bayer AG, Leverkusen





POLAR®

13. Déclaration CE

DECLARATION CE DE CONFORMITE CE DECLARATION OF CONFORMITY

Nous déclarons sous notre seule responsabilité que les produits suivants :
We declare, under own responsibility that the followings products :

ADOUCCISSEURS SERIES :

- COMPACT
- MONOBLOC
- BI-BLOC
- COLLECIF
- INDUSTRIEL
- DUPLEX

SOFTENERS SERIES :

- *COMPACT*
- *MONOBLOC*
- *BI-BLOC*
- *COLLECIF*
- *INDUSTRIEL*
- *DUPLEX*

Sont conformes aux dispositions de la directive suivante :

- 89/336/CEE "Compatibilité Electromagnétique"

Complies with the requirements of the following directive :

- 89/336/CEE "Electromagnetic Compatibility"

Nom, titre du signataire :
Name, title of subscriber :

Eric COURTOT, Directeur Général

Lieu, date et signature :
Place, date and signature :

AULNAY-SOUS-BOIS, le 3 Janvier 2005

Année d'apposition du marquage CE : 2001
Year when CE mark was affixed : 2001